

Protection au feu
des structures en béton

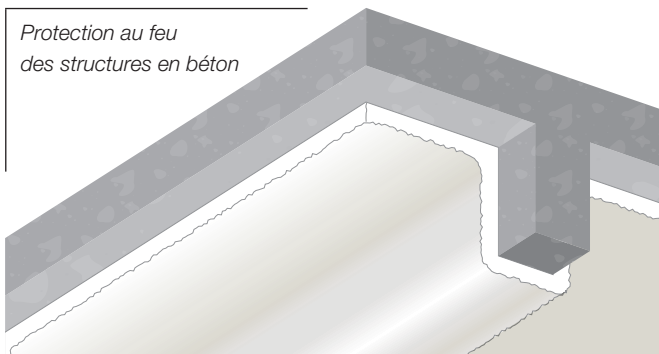

Protection au feu
des structures en acier

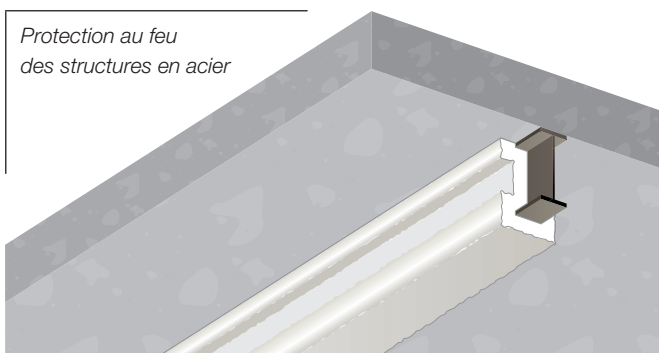

Protection au feu
des structures bois

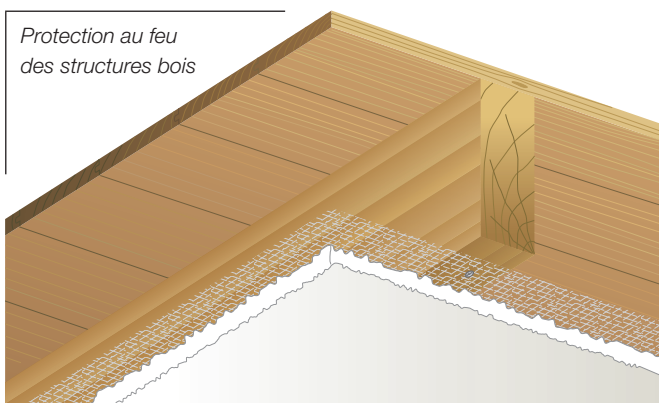

Protection au feu des
membranes horizontales

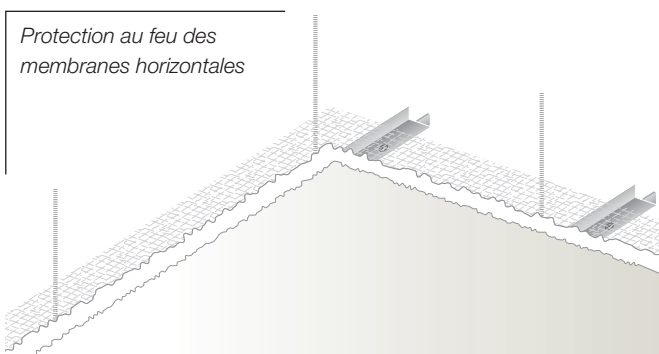

Protection au feu
des planchers mixtes

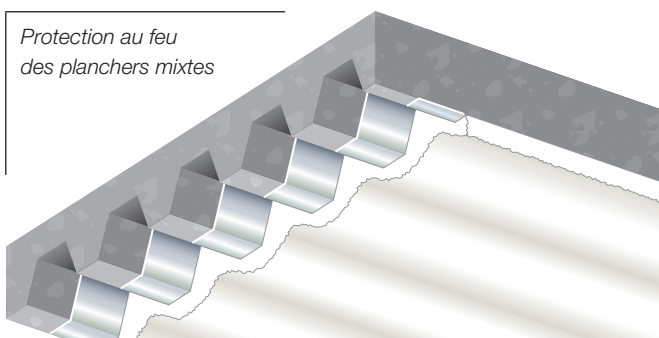

Domaines d'applications

- Protection incendie
- Correction acoustique

Description

PROMASPRAY® P300 est un revêtement projeté pré-mélangé et léger fabriqué à base de vermiculite et de plâtre.

Applications

- Planchers et structures béton
- Dalles béton à bacs acier collaborants
- Planchers bois (projection sur feuille de métal déployé)
- Structures acier
- Membranes horizontales

Propriétés et performances

- Imputrescible
- Inattaquable par les rongeurs et les parasites
- Incombustible
- Non toxique
- Facilité d'application

Précautions d'emploi

Voir fiche de données de sécurité.

Se référer aux conditions de mise en œuvre.

Dans tous les cas, se reporter au P.-V. de référence et aux règles de mise en œuvre définies par le DTU 27.2.

Primaire d'accrochage

CAFECO BONDSEAL®

Conditionnement et stockage

- Durée de conservation : 6 mois maximum à compter de la date de fabrication en emballage non ouvert.
- Conditions de stockage : Protéger du gel, de l'humidité, de la chaleur excessive et de lumière solaire radiante trop élevée.
- Conditionnement : Sac plastique de 20 kg.
- Palettisation : 24 sacs par palette soit 480 kg.
- Élimination des déchets : ne pas déverser dans les égouts, les cours d'eau ou dans la terre. Utiliser les sacs poubelle prévus à cet effet.

Caractéristiques

Couleur	Blanc cassé
Aspect	Brut de projection
Masse volumique	360 kg/m ³ ±15 % sans accélérateur
Réaction au feu	MO - PV LNE A120 584-CEMAT/1
pH	8 - 8,5
Temps de prise initiale	10 à 15 heures à 25 °C et 50 % HR sans accélérateur
Mode de prise	Par prise hydraulique
Température d'utilisation	5 à 45 °C
Faible biopersistance	NA
Conductivité thermique	NA

L'information donnée dans ce document technique est basée sur des essais actuels et est supposée spécifique au produit. Aucune garantie de résultats n'est cependant implicite, les conditions d'utilisation restant hors de notre contrôle.

